



**UNIVERSITI MALAYSIA PAHANG
AL-SULTAN ABDULLAH**

JABATAN HAL EHWAL PELAJAR DAN ALUMNI

**PEMAKLUMAN PENTADBIRAN DAN OPERASI PENGURUSAN PELAJAR
KALI KE-201 BIL. 8/2026**

**GARIS PANDUAN AKADEMIK INKLUSIF UNIVERSITI MALAYSIA PAHANG
AL-SULTAN ABDULLAH (UMPSA)**

Assalamualaikum dan Salam Sejahtera,

Dengan hormatnya perkara di atas adalah dirujuk.

1. Adalah dimaklumkan bahawa keputusan Mesyuarat SENAT Ke-237 BIL. 8/2025 Universiti Malaysia Pahang Al-Sultan Abdullah (UMPSA) pada 11 September 2025 telah meluluskan Cadangan Garis Panduan Akademik Inklusif UMPSA berkuat kuasa Semester I Sesi Akademik 2025/2026.
2. Garis Panduan Akademik Inklusif UMPSA diperkenalkan dalam usaha membantu warga UMPSA untuk lebih cakna dan peka tentang hak dan keperluan siswa Orang Kurang Upaya (OKU) dalam aspek pengajaran dan pembelajaran sama ada di dalam dan/atau di luar bilik kuliah.
3. Sebarang pertanyaan lanjut boleh dibuat dengan hadir secara terus ke Pusat Perkhidmatan Inklusif, melalui e-mel ke ppi@umpsa.edu.my atau menghubungi kami di talian 09-431 5073.

Sekian, terima kasih.

Dikeluarkan oleh:

**Pusat Perkhidmatan Inklusif
Jabatan Hal Ehwat Pelajar & Alumni
Universiti Malaysia Pahang Al-Sultan Abdullah**

Tarikh: 19 Januari 2026



UNIVERSITI MALAYSIA PAHANG
AL-SULTAN ABDULLAH

GARIS PANDUAN AKADEMIK

PELAJAR INKLUSIF

UNIVERSITI MALAYSIA PAHANG AL-SULTAN ABDULLAH
EDISI 2025



PUSAT PERKHIDMATAN INKLUSIF, JABATAN HAL EHWAL PELAJAR & ALUMNI
PERKHIDMATAN AKADEMIK, JABATAN HAL EHWAL AKADEMIK & ANTARABANGASA

**GARIS PANDUAN AKADEMIK PELAJAR INKLUSIF
UNIVERSITI MALAYSIA PAHANG AL-SULTAN ABDULLAH (UMPSA)**

Hakcipta@Universiti Malaysia Pahang Al-Sultan Abdullah

Edisi 2025

Nota: Perubahan Garis Panduan Akademik Pelajar Inklusif Universiti Malaysia Pahang Al-Sultan Abdullah Edisi 2025 telah diluluskan oleh Mesyuarat Senat Ke-237 Bil. 8/2025 berkuatkuasa bagi Semester 1 Sesi Akademik 2025/2026. Garis Panduan Akademik ini juga perlu dibaca bersekali dengan Peraturan dan Panduan Akademik Program Asasi, Pra Diploma, Diploma dan Sarjana Muda Universiti Malaysia Pahang Al-Sultan Abdullah, Peraturan Akademik Pengajian Siswazah, Peraturan Peperiksaan Akhir Universiti Malaysia Pahang dan peraturan-peraturan lain yang berkaitan dan berkuatkuasa dari masa ke semasa.

Tidak dibenarkan mengeluarkan dalam apa jua bentuk sekalipun sama ada elektronik, fotostat, rakaman, visual atau cara lain pada mana-mana bahagian artikel/ilustrasi isi kandungan buku ini sebelum mendapat izin bertulis daripada Jabatan Hal Ehwal Akademik & Antarabangsa, Universiti Malaysia Pahang Al-Sultan Abdullah (UMPSA).

KANDUNGAN

KANDUNGAN	MUKA SURAT
Pengenalan	5
Objektif	6
Takrif	7 - 8
 BAHAGIAN A: KELAYAKAN MASUK DAN PENDAFTARAN PELAJAR OKU	
1.1 Syarat Kelayakan Umum Masuk Pelajar OKU	9
1.2 Proses Pendaftaran Pelajar OKU	9 - 10
1.3 Pengesanan Awal Kategori Pelajar OKU	10 - 11
1.4 Pertukaran Program Pengajian Bagi Keperluan Kategori Pelajar OKU	12
 BAHAGIAN B: PENGAJARAN DAN PEMBELAJARAN	
1.1 Pemakluman Status Pelajar OKU Kepada Fakulti/Pusat Dan Pusat Tanggungjawab Berkaitan	13
1.2 Kaedah Pengajaran Inklusif	13 - 14
1.3 Format Bahan Kuliah	14
1.4 Sokongan Pembelajaran dan Pengajaran	15
1.5 Perkhidmatan Pembaca/Jurubahasa Isyarat/Pencatat Nota/Rakan Sokongan (KARiB-Buddies)	15 - 16
1.6 Medium Penyaluran Maklumat Berkaitan Pembelajaran Dan Pengajaran Pelajar OKU	16
1.7 Perubahan Lokasi Pembelajaran	16
1.8 Projek Tahun Akhir (FYP), Projek Capstone Dan Kajian Lapangan	17
1.9 Latihan Amali dan Eksperimen Makmal	17 - 18
1.10 Perkhidmatan Perpustakaan	18 - 19
1.11 Pembangunan Dan Fasiliti Pembelajaran Dan Pengajaran	19
 BAHAGIAN C: LATIHAN INDUSTRI	
1.1 Pendaftaran Latihan Industri	20
1.2 Penempatan Latihan Industri	20
1.3 Work Based Learning (WBL)	20 - 21
 BAHAGIAN D: PEPERIKSAAN AKHIR DAN PENILAIAN	
1.1 Urusan Peperiksaan dan Penilaian Akhir	22
1.2 Tugasan Kuliah	23
1.3 Masa Tambahan	24
1.4 Pilihan Format dan Medium Soalan	24 - 25

1.5	Pilihan Format dan Medium Menjawab	25
1.6	Penilaian dan Pemarkahan	26
1.7	Pengangkutan Semasa Tempoh Peperiksaan Akhir	26
1.8	Skrip Jawapan Pelajar OKU Penglihatan	26
1.9	Pertimbangan Khas Lain	26

BAHAGIAN E: PERKHIDMATAN DAN KEMUDAHAN UNTUK PELAJAR OKU

1.1	Perkhidmatan Skim Pelajar Bekerja OKU Dan Pegawai/Pembantu Penyelidik Bagi Pelajar OKU Atau Rakan Pendamping	27
-----	--	----

BAHAGIAN F: BIASISWA DAN BANTUAN KEWANGAN

1.1	PPI sebagai Perantara	28
-----	-----------------------	----

BAHAGIAN G: BENTUK SOKONGAN LAIN

1.1	Khidmat Kaunseling	29
1.2	Slot Suai Kenal Inklusif	29 -30

BAHAGIAN H: PERUNTUKAN AM

LAMPIRAN A

31 - 32

LAMPIRAN B

33

LAMPIRAN C

34 - 37

LAMPIRAN D

38 - 39

LAMPIRAN E

40

Garis Panduan Akademik Pelajar Inklusif

Universiti Malaysia Pahang Al-Sultan Abdullah (UMPSA)

Pengenalan

Saban tahun, enrolmen dalam kalangan pelajar Orang Kurang Upaya (OKU) yang mendaftar di Institusi Pengajian Tinggi Awam (IPTA) telah menunjukkan peningkatan yang amat menggalakkan. Peningkatan ini membuktikan bahawa pihak kerajaan sememangnya serius dalam memastikan peluang yang sama rata untuk golongan OKU mendapatkan perkhidmatan pendidikan peringkat tinggi yang disediakan. Perkara ini selaras dengan penyediaan peluang dan ruang untuk menjaga kepentingan golongan OKU termasuklah dalam merebut peluang pendidikan, pekerjaan dan sebagainya sebagaimana yang diwartakan dalam Akta OKU 2008.

Bagi golongan OKU, kejayaan pada peringkat pengajian tinggi akan memberi impak yang lebih baik dan berkesan terutamanya dalam keupayaan berdikari untuk melalui kehidupan mereka sepanjang hayat. Melalui sistem pengajian tinggi, golongan ini berpeluang mempertingkatkan ilmu, memperkembangkan kemahiran sosial dan bakat, memperoleh kelayakan akademik serta menjana badan yang cergas dan minda yang cerdas. Perkara ini sejajar dengan tuntutan pendidikan negara kita, iaitu memantapkan dan membina modal insan yang seimbang dari segi intelek, rohani, emosi dan jasmani berdasarkan Falsafah Pendidikan Kebangsaan (FPK). Justeru, Institut Pengajian Tinggi (IPT) sama ada IPTA mahupun Institusi Pengajian Tinggi Swasta (IPTS) haruslah memastikan bahawa suasananya sesuai dengan semua lapisan masyarakat.

Oleh hal yang demikian, Garis Panduan Akademik Pelajar Inklusif Universiti Malaysia Pahang Al-Sultan Abdullah (UMPSA) diperkenalkan dalam usaha membantu warga UMPSA untuk lebih cakna dan peka tentang hak dan keperluan pelajar OKU dalam aspek pengajaran dan pembelajaran sama ada di dalam dan/atau di luar bilik kuliah.

Jutaan terima kasih diucapkan atas penglibatan banyak pihak bagi pembangunan garis panduan ini.

Objektif Garis Panduan Akademik Inklusif Universiti Malaysia Pahang Al-Sultan Abdullah (UMPSA) :

- Mewujudkan garis panduan yang jelas tentang proses pengajaran dan pembelajaran yang melibatkan semua kategori pelajar OKU;
- Menjadi asas kepada para pensyarah tentang pendekatan, kaedah dan teknik yang sesuai bagi proses pengajaran dan pembelajaran pelajar OKU di UMPSA;
- Menjadi medium rujukan para pensyarah dan pihak pentadbir Universiti jika berhadapan dengan masalah yang melibatkan pengurusan pengajaran dan pembelajaran pelajar OKU di UMPSA.

Maksud Takrif bagi Garis Panduan Akademik Inklusif Universiti Malaysia Pahang Al-Sultan Abdullah (UMPSA):

- OKU – Orang Kurang Upaya
 - Pemegang Kad OKU (OKU Kekal)
 - OKU Sementara (Hilang upaya yang menghalang fungsi anggota badan secara sementara)
- OKU mengikut Akta Orang Upaya 2008 - OKU adalah seseorang yang mempunyai ketidakupayaan jangka masa panjang dari segi fizikal, mental, intelektual atau pancaindera yang apabila berhadapan dengan pelbagai halangan mungkin tidak dapat melibatkan diri sepenuhnya dan secara efektif dalam masyarakat.
- Kurang upaya pendengaran – Ketidakupayaan pendengaran kekal pada kedua-dua belah telinga ATAU di sebelah telinga.
- Kurang upaya penglihatan – Buta kedua-dua belah mata ATAU buta di sebelah mata ATAU penglihatan terhad di kedua-dua belah mata ATAU lain-lain gangguan penglihatan kekal.
- Kurang upaya pertuturan – Tidak boleh bertutur sehingga menyebabkan gangguan berkomunikasi dengan sempurna dan tidak boleh difahami oleh mereka yang berinteraksi dengannya. Keadaan ini adalah kekal atau tidak akan sembuh.
- Kurang upaya fizikal – Ketidakupayaan kekal anggota badan sama ada disebabkan oleh kehilangan ATAU ketiadaan ATAU ketidakupayaan mana-mana anggota badan yang boleh menjejaskan fungsi mereka dalam melakukan aktiviti asas sepenuhnya.
- Kurang upaya pembelajaran – Masalah kecerdasan otak yang tidak selaras dengan usia biologikalnya.
- Kurang upaya mental – Keadaan penyakit mental yang teruk menyebabkan seseorang itu tidak berupaya berfungsi sama ada sebahagian atau sepenuhnya dalam hal berkaitan dirinya atau perhubungan dalam masyarakat.
- Kurang upaya pelbagai – Mempunyai lebih daripada satu jenis ketidakupayaan.
- PPI – Pusat Perkhidmatan Inklusif
- PTJ – Pusat Tanggungjawab

- PA – Penasihat Akademik
- PA, JHEAA – Perkhidmatan Akademik, Jabatan Hal Ehwal Akademik dan Antarabangsa
- PPKA - Pusat Pemasaran dan Kemasukan Akademik
- PKU – Pusat Kesihatan Universiti
- JHEPA – Jabatan Hal Ehwal Pelajar dan Alumni
- JKM – Jabatan Kebajikan Masyarakat
- PJKU – Penyelaras Jawatankuasa Hal Ehwal Orang Kurang Upaya (JK URUS)
- MPPA - Majlis Perancangan dan Pembangunan Akademik
- FYP – Projek Akhir Tahun (*Final Year Project*)
- Halangan – Sebarang keadaan atau faktor yang mengganggu atau membataskan fungsi normal anggota tubuh. Halangan ini boleh berpunca daripada kecederaan, penyakit, atau masalah fizikal yang menghalang seseorang daripada menggunakan anggota badan mereka secara penuh atau normal.
- Fungsi – Peranan atau tugas tertentu yang dilaksanakan oleh setiap anggota atau bahagian tubuh manusia
- Penyesuaian munasabah – Pengubahsuaian dan pelarasan yang perlu dan sesuai tanpa mengenakan bebanan tidak seimbang atau tidak wajar, jika diperlukan dalam hal tertentu, untuk memastikan orang kurang upaya menikmati atau menjalani kehidupan berkualiti dan sejahtera atas asas kesetaraan dengan orang kurang upaya
- Rekabentuk sejagat – reka bentuk produk, persekitaran, program dan perkhidmatan yang boleh digunakan oleh semua orang, ke tahap sebaik mungkin, tanpa perlu membuat adaptasi atau reka bentuk khusus dan hendaklah termasuk alat bantu bagi kumpulan orang kurang upaya tertentu jika ia diperlukan

BAHAGIAN A

KELAYAKAN MASUK DAN PENDAFTARAN PELAJAR OKU

1.1 SYARAT KELAYAKAN UMUM MASUK PELAJAR OKU

- (i) Syarat kemasukan golongan OKU ke Program adalah tertakluk kepada Syarat Am kemasukan ke Universiti Awam dan Syarat Khusus kemasukan Program yang diluluskan oleh Senat Universiti.

Syarat Am: SPM Bahasa Melayu dan Sejarah

Syarat Khas: CGPA, Subjek , Kecacatan yang diterima dan lain lain

- (ii) Dasar dan Panduan Pengambilan Pelajar ke IPTA , Bahagian Kemasukan Pelajar IPTA (BKPA), Jabatan Pendidikan Tinggi telah menetapkan calon pelajar golongan OKU sebagai salah satu daripada empat (4) kategori laluan khas iaitu Orang Asli, B40, Atlet dan OKU di dalam sistem *UPUOnline* yang diutamakan bagi pengambilan ke Universiti Awam. Namun calon pelajar ini perlu memenuhi Syarat Am dan Khas Program yang dimohon untuk diterima masuk ke universiti ianya juga tertakluk kepada unjuran serta ketersediaan fasiliti pembelajaran dan pengajaran bagi program berkenaan.
- (iii) Syarat Khas kemasukan bagi syarat ketidakupayaan yang boleh dipertimbangkan mengikut program boleh dikemaskini melalui kelulusan Senat Universiti bagi menerima kategori pelajar OKU yang diterima. Berdasarkan panduan syarat kemasukan semasa Sesi Akademik 2024/2025 UMPSA semasa yang diluluskan Senat Universiti terdapat beberapa program UMPSA yang boleh mempertimbangkan ketidakupayaan yang untuk diterima ke UMPSA.

1.2 PROSES PENDAFTARAN PELAJAR OKU

- (i) Sistem pendaftaran pelajar baharu universiti perlu mengambil kira mesra akses dan keperluan khas bagi golongan pelajar OKU.
- (ii) Pelajar OKU yang tidak mempunyai keupayaan melaksanakan proses pendaftaran pelajar baharu ke universiti perlu didaftarkan pihak fakulti/pusat dengan bantuan PJKU berdasarkan maklumat daripada bahagian kemasukan pelajar.
- (iii) Maklumat pelajar OKU perlu direkodkan di dalam sistem pelajar berdasarkan

kepada senarai kategori OKU seperti berikut:

Kod	Keterangan
B	Ketidakupayaan Penglihatan (Buta)
E	Ketidakupayaan Penglihatan (Buta Sebelah Mata)
W	Ketidakupayaan Penglihatan (Buta Warna)
R	Ketidakupayaan Penglihatan (Rabun Menggunakan Kanta Khas)
D	Ketidakupayaan Pendengaran (Pekak Guna Alat)
P	Ketidakupayaan Pendengaran (Pekak)
G	Ketidakupayaan Pertuturan (Gagap)
N	Ketidakupayaan Pertuturan (Sengau)
S	Ketidakupayaan Pertuturan (Bisu)
C	Ketidakupayaan Fizikal (Lain - Lain)
J	Ketidakupayaan Fizikal (Kerdil)
K	Ketidakupayaan Fizikal (Kaki)
L	Ketidakupayaan Fizikal (Lumpuh)
T	Ketidakupayaan Fizikal (Tangan)
M	Masalah Pembelajaran

**Sumber Rujukan UPU BKPA*

- (iv) Khidmat nasihat berhubung Perkara 1.2(iii) boleh diperolehi daripada pihak PPI berdasarkan kepada kategori Jabatan Kebajikan Masyarakat.

1.3 PENGESANAN AWAL KATEGORI PELAJAR OKU

- (i) Langkah pengesanan awal kemasukan kategori pelajar OKU ke UMPSA adalah berdasarkan maklumat permohonan pelajar ke UMPSA di dalam sistem *UPUOnline*. Pelajar akan ditawarkan ke program yang menerima kategori OKU yang dipertimbangkan berdasarkan syarat khas Program. Maklumat pelajar ini berdasarkan kemasukan melalui permohonan *UPUOnline* akan diuruskan oleh Pusat Pemasaran dan Kemasukan Akademik (PPKA).
- (ii) Namun berdasarkan maklumat permohonan pelajar di dalam Sistem

UPUOnline terdapat sebilangan pelajar yang tidak mengisytiharkan kekurangan upaya mereka. Oleh itu Pihak PPI dengan kerjasama PKU akan membuat pengesahan pelajar OKU selepas sesi pendaftaran pelajar ke kampus melalui saringan dan pemeriksaan kesihatan kepada pelajar yang mendaftar.

- (iii) Pihak PPI akan menyenaraikan butiran berkenaan pelajar OKU bagi laporan janaan sistem IMS Akademik dari semasa ke semasa.
- (iv) Berdasarkan laporan tersebut pihak PPI akan menghubungi pelajar bagi mengumpul maklumat.
- (v) Kategori pelajar OKU tidak diambil kira dalam pelaporan statistik prestasi pencapaian bergraduasi pelajar fakulti.
- (vi) Setelah maklumat mengikut Perkara 1.3(iv) diperolehi dan dikumpulkan, pihak PPI hendaklah menyerahkan maklumat tersebut secara bertulis kepada Dekan, PJKU dan PA pelajar berdasarkan program pengajian pelajar OKU. Maklumat tersebut hendaklah dihantarkan kepada PA yang terlibat selewat-lewatnya dalam tempoh minggu orientasi pelajar.
- (vii) PJKU adalah bertanggungjawab sebagai Penasihat Akademik pelajar OKU bagi pelajar prasiswazah dan penyelia bagi pelajar pascasiswazah atau FYP.
- (viii) PJKU dan Ketua Program fakulti adalah bertanggungjawab memastikan pelajar OKU membuat pendaftaran kursus setiap semester berdasarkan struktur kurikulum program pengajian.
- (ix) Jika terdapat pelajar OKU yang tidak mempunyai keupayaan untuk membuat proses pendaftaran kursus sendiri, pihak fakulti perlu membuat pendaftaran kursus (tambah/gugur kursus dalam tempoh yang dibenarkan) bagi pihak pelajar OKU dengan berunding dan mendapatkan persetujuan PA dan pelajar tersebut.
- (x) Sekiranya berlaku keciciran semasa sesi pendaftaran pelajar ke kampus, pelajar OKU tersebut perlu mengesahkan status ketidakupayaan mengikut proses kerja pada Perkara 1.3(ii).

1.4 PERTUKARAN PROGRAM PENGAJIAN BAGI KEPERLUAN KATEGORI PELAJAR OKU

- (i) Penawaran dan tempoh pengajian program akademik yang fleksibel sesuai dengan ketidakupayaan.
- (ii) Berdasarkan saringan awal PKU dengan kerjasama PPI semasa minggu pendaftaran pelajar jika pelajar yang mendaftar di sahkan memiliki kekurangan upaya yang tidak memenuhi Syarat Kemasukan ke Program yang ditawarkan pelajar berikut akan di rujuk kepada Pihak Fakulti dan Pusat Pemasaran dan Kemasukan Akademik (PPKA).
- (iii) Pelajar yang dirujuk akan disemak oleh Fakulti berdasarkan tahap keupayaan yang dimiliki untuk memastikan samada pelajar layak dan boleh meneruskan pengajian dalam Program semasa atau perlu menukar pengajian ke Program lain yang lebih sesuai dan munasabah.
- (iv) PPKA akan memproses permohonan pertukaran pelajar OKU secara terus berdasarkan kelulusan Fakulti dalam tempoh pendaftaran kursus.
- (v) Pelajar atau calon OKU boleh memohon pertukaran program akademik selepas berunding dengan pihak fakulti atas sebab-sebab kategori kurang upaya dan had kemampuan pelajar bagi meneruskan pengajian atau bergraduat dengan kelulusan Dekan Fakulti berdasarkan punca kuasa Senat.

BAHAGIAN B

PENGAJARAN DAN PEMBELAJARAN

1.1 PEMAKLUMAN STATUS PELAJAR OKU KEPADA FAKULTI/PUSAT DAN PUSAT TANGGUNGJAWAB BERKAITAN

- (i) PPI hendaklah memaklumkan secara bertulis kepada fakulti dan PA yang terlibat jika terdapat pelajar OKU dalam fakulti / pusat servis.
- (ii) PPI hendaklah menyerahkan rekod keperluan khusus pelajar OKU tersebut kepada fakulti / pusat servis dan PA yang terlibat selewat-lewatnya:-

Bagi Pelajar Baharu: pada minggu pertama pendaftaran; dan
Bagi Pelajar Kanan: satu (1) minggu sebelum kuliah bermula.

- (iii) Fakulti menyediakan pelan pengajian yang bersesuaian dengan ketidakupayaan dan keperluan khas pelajar.
- (iv) Pilihan dan bilangan kursus setiap semester yang fleksible dan bersesuaian dengan ketidakupayaan dan keperluan khas pelajar termasuk aktiviti kokurikulum.
- (v) Fakulti, Jabatan Pendaftar dan PPI perlu merancang dan melaksana latihan kepada staf untuk memberikan penyesuaian yang munasabah bagi sokongan kepada pelajar OKU.

1.2 KAEDAH PENGAJARAN INKLUSIF

- (i) Pensyarah yang terlibat hendaklah mengambil maklum tentang kehadiran pelajar OKU dalam kuliahnya.
- (ii) Pensyarah yang terlibat perlu berbincang dengan PJKU bagi penyesuaian cara pembelajaran dan pengajaran di dalam kuliah dan makmal.
- (iii) Pelajar OKU diberi kebenaran untuk merakamkan kuliah dengan syarat rakaman tersebut untuk tujuan kegunaan kursus berkenaan sahaja, tertakluk kepada OKU kategori B, E, D, P, R, S, T, M dan W. Pelajar OKU dilarang untuk berkongsi rakaman tersebut dengan individu lain sama ada secara perkongsian terbuka menerusi laman sesawang ataupun melalui kaedah perkongsian yang lain.

- (iv) Fakulti dan pusat servis perlu mengambil kira lokasi kuliah yang dijalankan dan keadaan yang boleh diikuti dan diakses sepenuhnya oleh pelajar OKU.
- (v) Pelajar boleh berunding dengan pihak fakulti berkenaan mod pembelajaran dan pengajaran seperti mengikuti kuliah secara atas talian dan lain-lain kaedah yang munasabah.

1.3 FORMAT BAHAN KULIAH

- (i) Pensyarah perlu menyesuaikan bahan pengajaran yang bersesuaian dengan kategori kurang upaya pelajar.
- (ii) Berikut antara contoh jenis bahan yang boleh dimuatnaik ke platform sistem akademik mesra OKU oleh pensyarah / PTJ jika berkeperluan:
 - a. Kandungan pembelajaran
 - b. Rakaman video bergambar dengan audio / teks dan sarikata keterangan dengan jelas
 - c. Lain-lain bentuk media / dokumen yang membantu pelajar bersesuaian dengan tahap keupayaan
 - d. Pengumuman / berita / hebahan / sesi penilaian
- (iii) Sebarang bentuk bahan kuliah yang diedarkan sewaktu kuliah dan/atau dimuat naik ke pelantar KALAM oleh pensyarah hendaklah dipastikan aspek keboleh capaian kandungan bersesuaian untuk pelajar OKU.
- (iv) Semua bahan tersebut hendaklah sekurang-kurangnya mengandungi rujukan nama penuh pensyarah, nombor telefon pejabat, alamat e-mel serta senarai rujukan yang akan digunakan untuk kuliah.
- (v) Gambar-gambar yang digunakan dalam slaid hendaklah disertakan dengan keterangan teks yang jelas sesuai dengan keupayaan pelajar OKU.
- (vi) Rakaman video yang dipaparkan sewaktu kuliah hendaklah mempunyai sari kata yang tepat atau audio untuk pemahaman pelajar OKU pendengaran jika berkeperluan.

1.4 SOKONGAN PEMBELAJARAN DAN PENGAJARAN

- (i) Penjadualan kuliah kursus yang melibatkan pelajar OKU perlu mengambil kira lokasi, fasiliti dan masa yang bersesuaian berdasarkan kategori pelajar OKU.
- (ii) Pihak PPI dan Perpustakaan perlu menyelaraskan dan menambah nilai perkhidmatan antaranya melengkapkan staf di kaunter dengan kemahiran tambahan untuk pelajar OKU pendengaran.
- (iii) Sekiranya pelajar OKU memerlukan sesi tutorial, lapangan atau makmal khas bagi kursus, pelajar boleh membuat permohonan rasmi kepada pihak fakulti/pusat servis dengan sokongan pensyarah dan pengesahan pihak PPI. Sekiranya terdapat kos terlibat, peruntukan dana boleh dipertimbangkan dari Dana PPI.
- (iv) Bagi kursus yang memerlukan penggunaan kemudahan perisian tertentu, pensyarah yang terlibat hendaklah mendapatkan khidmat nasihat daripada pihak PPI tentang kebolehcapaian perisian tersebut. Sekiranya perisian yang digunakan tidak boleh diakses oleh pelajar OKU, pihak PPI hendaklah menyarankan perisian-perisian lain yang lebih sesuai. Sekiranya perlu, pihak PPI dengan kerjasama fakulti/pusat yang terlibat bolehlah menganjurkan latihan khusus berkenaan perisian tersebut untuk pelajar OKU terbabit.
- (v) Bagi penggunaan Sistem Pengurusan Pembelajaran (*Learning Management System*) sediaada yang ada di UMPSA seperti pelantar KALAM/ TINTA/ UDAS, pihak Pusat Pembelajaran Fleksibel & Micro Credential (FLEXMC) hendaklah memastikan setiap *Learning Management System* (LMS) yang telah dan akan dibangunkan adalah mengambil kira ciri-ciri kebolehcapaian untuk pelajar OKU.
- (vi) Fakulti/pusat yang terlibat bolehlah mendapatkan khidmat nasihat daripada pihak PPI tentang bentuk sokongan dan peralatan teknologi pendidikan yang diperlukan oleh pelajar OKU berkenaan pembelajaran dan pengajaran.

1.5 PERKHIDMATAN PEMBACA / JURUBAHASA ISYARAT / JURUTULIS/ SAHABAT ILMU / RAKAN SOKONGAN (KARIB-BUDDIES)

- (i) Skop tugas bagi pembaca, jurubahasa isyarat, sahabat ilmu, rakan sokongan (Karib-Buddies) atau lain-lain pelantikan yang berkaitan

sebagai pembantu pelajar inklusif bagi tujuan pembelajaran dan pengajaran dan aktiviti di universiti adalah ditentukan oleh pihak PPI atau PTJ yang melantik.

- (ii) Setelah mengumpul dan mengesahkan maklumat yang dinyatakan dalam Bahagian A Perkara 1.3(iv), pihak PPI hendaklah menghantar maklumat pelajar OKU yang memerlukan khidmat pembaca kepada penyelaras (PJKU) di Perpustakaan UMPSA untuk tujuan pencarian pembaca.

Maklumat tersebut hendaklah dihantar selewat-lewatnya:-

Bagi Pelajar Baharu: Pada minggu pertama pendaftaran; dan

Bagi Pelajar Kanan: Satu (1) minggu sebelum kuliah bermula.

- (iii) Pihak Perpustakaan UMPSA menawarkan khidmat Perpustakaan dengan kerjasama dengan pihak PPI dan pelajar OKU bagi tujuan pencarian maklumat dan perkhidmatan lain.

1.6 MEDIUM PENYALURAN MAKLUMAT BERKAITAN PEMBELAJARAN DAN PENGAJARAN PELAJAR OKU

- (i) Fakulti/Pusat dan Pensyarah hendaklah menyiarkan segala pengumuman tentang kuliahnya atau maklumat akademik menerusi Pelajar *E-Community* atau pelantar KALAM.
- (ii) Pensyarah juga boleh menggunakan medium komunikasi lain sebagai saluran penyampaian maklumat tentang kuliahnya, dengan persetujuan semua pelajar dalam kuliahnya termasuk pelajar OKU bersesuaian dengan kategori OKU pelajar.

1.7 PERUBAHAN LOKASI PEMBELAJARAN

- (i) Sekiranya terdapat sebarang perubahan lokasi kuliah, lapangan atau makmal yang tidak dapat dielakkan perubahan lokasi tersebut hendaklah dimaklumkan terlebih dahulu, khususnya kepada pelajar OKU sama ada secara langsung, menerusi Pelajar *E-community* atau melalui pelantar KALAM atau mana-mana kaedah komunikasi lain yang telah diwujudkan untuk kuliah tersebut.

1.8 PROJEK TAHUN AKHIR (FYP), PROJEK CAPSTONE DAN KAJIAN LAPANGAN

- (i) Perbincangan bagi projek tahun akhir pelajar dan kajian lapangan perlu dibuat antara pensyarah dan pelajar OKU bagi menentukan projek lapangan yang sesuai berdasarkan kategori pelajar OKU.
- (ii) Pensyarah yang terlibat hendaklah menyesuaikan kerja lapangan bersama-sama dengan rakan sekuliahnya, tanpa mengasingkan penyertaan pelajar OKU tersebut.
- (iii) Perbincangan hendaklah diadakan antara pensyarah, PA dan pelajar OKU tentang keperluan khusus yang diperlukan oleh pelajar OKU terbabit bagi melaksanakan kerja lapangan tersebut. Khidmat nasihat atau perkhidmatan daripada pihak PPI amat digalakkan sekiranya terdapat keperluan untuk berbuat demikian.
- (iv) Pelajar OKU yang menghadiri Persidangan/ Seminar/ Lawatan Tapak/ Pengumpulan Data/ Pertandingan perlu dimaklumkan kepada pihak PPI untuk menentukan keperluan pelajar OKU tersebut dan memudahkan urusan aktiviti di luar bilik kuliah (pengangkutan/penginapan/makan minum dan lain-lain).

1.9 LATIHAN AMALI DAN EKSPERIMEN MAKMAL

- (i) Aspek keselamatan bagi latihan amali makmal perlu diterapkan khasnya bagi pelajar OKU. Ketua Teknikal makmal di Fakulti/ Pusat perlu memastikan fasiliti dan persekitaran makmal adalah selamat bagi pelajar OKU sesuai dengan kategori pelajar tersebut.
- (ii) Perbincangan di antara Ketua Program, pensyarah, petugas makmal dan pelajar OKU hendaklah diadakan bagi menentukan tugas makmal yang sesuai dan menepati objektif latihan amali dan eksperimen berdasarkan kategori pelajar OKU.
- (iii) Sebelum sesi makmal bermula, pelajar boleh memohon perkhidmatan Sahabat Ilmu semasa menjalankan latihan amali dan eksperimen bergantung kepada kategori OKU agar keselamatan pelajar terjamin.

- (iv) Pihak Pengurusan Keselamatan dan Kesihatan Pekerjaan (OSHMO) perlu membuat lawatan berkala kepada fasiliti pembelajaran dan pengajaran di makmal dan kuliah bagi memastikan tahap keselamatan yang baik kepada golongan pelajar OKU.

1.10 PERKHIDMATAN PERPUSTAKAAN

- (i) Perpustakaan UMPSA hendaklah mendokumentasikan dan menawarkan kemudahan dan perkhidmatan yang disediakan kepada pelajar OKU pelbagai kategori untuk menyokong pengajaran dan pembelajaran. Dokumen tersebut hendaklah boleh diakses secara terbuka sama ada secara fizikal dan atas talian oleh semua pelajar OKU.
- (ii) Maklumat berkaitan Perpustakaan untuk menyokong aktiviti pengajaran dan pembelajaran boleh diakses secara fizikal dan atas talian yang boleh diakses di portal Perpustakaan. (<https://library.umpsa.edu.my/index.php/en/>).
- (iii) Antara perkhidmatan Mesra OKU yang ditawarkan oleh pihak Perpustakaan seperti berikut:
 - A. Perkhidmatan Asas
 - a. Peminjaman, Pemulangan dan Pembaharuan fleksibel
 - b. Koleksi sumber bahan bercetak dan elektronik
 - c. Program Pendidikan Pengguna khas OKU
 - d. Khidmat penghantaran bahan pinjaman
 - e. Khidmat Runding cara pencarian maklumat
 - f. Perkhidmatan pinjaman antara cawangan
 - g. Perkhidmatan pinjaman antara Perpustakaan
 - B. Perkhidmatan Fasiliti
 - a. Ruang Diskusi/ Bilik Khas mesra OKU
 - b. Lif (Butang braille), laluan Ramp dan Trek (*Glow in the dark*)
 - c. Tandas OKU
 - d. Surau mesra OKU
 - e. Sahabat Ilmu / Juru bahasa (terlatih)
 - f. Tempat letak kereta khas OKU
 - g. Peralatan OKU seperti kerusi roda, Tongkat
 - h. Kit keselamatan

- (iv) Pelajar boleh memohon khidmat Sahabat Ilmu ke Jabatan Perpustakaan melalui OKU UMPSA untuk membacakan kandungan kuliah sebagai bantuan tambahan pengajaran dan pembelajaran.
- (v) Pihak OKU UMPSA dengan dibantu Perpustakaan juga perlu menyelaras perkhidmatan Sahabat Ilmu / juru bahasa isyarat / tulisan braille.
- (vi) Jabatan Perpustakaan perlu memberi bimbingan berkaitan kemahiran pencarian maklumat menggunakan sistem Perpustakaan yang disediakan seperti katalog Perpustakaan (E- Find), e-resources (Ezproxy), Repository Institusi (UMPSA-IR), E-Exam, Koleksi elektronik Perpustakaan UMPSA (ecolib).
- (vii) Sekiranya pihak berkaitan memerlukan tambahan alat/ koleksi khas untuk menambah sumber berkaitan OKU boleh diajukan kepada pihak Perpustakaan untuk tambahan koleksi bagi menyokong perkhidmatan kepada pengguna OKU UMPSA. Contoh: Buku tulisan Braille, Komputer Pencarian Braille. (Tertakluk kepada kelulusan dan peruntukan Jabatan Perpustakaan)

1.11 PEMBANGUNAN DAN FASILITI PEMBELAJARAN DAN PENGAJARAN

- (i) Fakulti/Pusat perlu merancang berkenaan pembangunan, fasiliti dan kemudahan bagi keperluan pelajar OKU berdasarkan program akademik yang diluluskan oleh Senat.
- (ii) Segala perancangan pembangunan dan fasiliti untuk kemudahan OKU di peringkat fakulti/pusat servis perlu diselaraskan dengan PPI dan berpandukan kepada Prosedur Perancangan Umum.
- (iii) PTJ perlu mengemukakan permohonan projek kepada PPPH dengan rundingan bersama pihak PPI.
- (iv) Pihak PPPH akan mengadakan mesyuarat koordinasi bagi mendapatkan maklumat awal dan membuat siasatan tapak cadangan.
- (v) Penyediaan anggaran kos berdasarkan keperluan yg dikemukakan/maklumat selepas siasatan tapak untuk PTJ.
- (vi) Contoh ilustrasi infrastruktur OKU di bangunan fakulti/pusat adalah seperti di Lampiran C.

BAHAGIAN C: LATIHAN INDUSTRI

1.1 PENDAFTARAN LATIHAN INDUSTRI

- (i) PJKU hendaklah menghantar senarai pelajar OKU yang terlibat dengan latihan industri (LI) kepada pihak Pusat Kerjaya UMPSA (UMPSACC) sekurang-kurangnya dua (2) semester (prosedur sedia ada sekurang-kurangnya satu (1) semester) sebelum LI bermula atau berdasarkan jadual latihan industri yang dikeluarkan oleh pihak UMPSACC.
- (ii) Pelajar OKU hendaklah menghubungi pihak fakulti (Penyelaras LI) untuk merundingkan perkara-perkara yang berkaitan dengan pendaftaran LI sekurang-kurangnya dua (2) semester sebelum LI yang akan diikuti oleh pelajar OKU tersebut.
- (iii) Pihak PPI dan penyelaras fakulti perlu bersama membuat lawatan ke industri tempat dimana pelajar menjalani LI bagi memantau perkembangan dan memberikan bantuan / khidmat sokongan berterusan.

1.2 PENEMPATAN LATIHAN INDUSTRI

- (i) Pihak UMPSACC akan mengadakan perjumpaan dengan pelajar OKU dan penyelia fakulti untuk membantu pelajar OKU tersebut dalam urusan penempatan LI.
- (ii) Pihak UMPSACC akan menyediakan senarai industri yang menerima atau mempunyai kemudahan OKU di industri. Senarai ini perlu pengesahan oleh pihak PPI sebelum pelajar ditempatkan ke industri bagi memenuhi keperluan pelajar OKU tersebut.
- (iii) Prosedur Latihan Industri adalah berdasarkan prosedur yang ditetapkan oleh UMPSACC yang berkuatkuasa.

1.3 WORK BASED LEARNING (WBL)

- (i) Penempatan pelajar di industri adalah berdasarkan perbincangan dan persetujuan kedua-dua belah pihak. Pelajar perlu memenuhi syarat yang ditetapkan oleh industri dan seperti yang ditetapkan dalam dokumen tawaran. Penempatan pelajar OKU perlu dimaklumkan terlebih dahulu kepada industri.

- (ii) Memandangkan konteks WBL ialah pembelajaran di tempat kerja, rakan industri boleh menyediakan kemudahan fizikal yang diperlukan oleh pelajar OKU supaya pengajaran dan pembelajaran dapat dilaksanakan dengan baik. Secara dasarnya, rakan industri juga perlu mempunyai kemudahan yang bersesuaian dengan suasana kerja untuk menyokong pencapaian hasil dan bekerja.
- (iii) Pihak industri perlu membuat penilaian bagi beberapa item penilaian bagi kursus tertentu. Penilai ini perlu memahami konsep dan keistimewaan pelajar OKU agar penilaian yang dibuat adalah adil bersesuaian dengan keterbatasan pelajar OKU tersebut.
- (iv) Penempatan bagi WBL adalah berdasarkan sokongan dan kelulusan pihak fakulti mengikut kesesuaian keupayaan pelajar.

BAHAGIAN D

PEPERIKSAAN AKHIR DAN PENILAIAN

1.1 URUSAN PEPERIKSAAN DAN PENILAIAN AKHIR

- (i) PJKU fakulti akan mengenal pasti senarai kursus bagi peperiksaan akhir yang melibatkan pelajar OKU melalui janaan sistem IMS Akademik.
- (ii) Senarai kursus peperiksaan akhir dan pelajar OKU terlibat akan dikemukakan oleh PPI kepada Unit Peperiksaan.
- (iii) Pihak PPI perlu menyelaras keperluan khas pelajar OKU yang menduduki peperiksaan akhir seperti berikut:
 - Menentukan satu pusat lokasi (jika perlu) pelajar OKU mengambil peperiksaan akhir berdasarkan keperluan khusus kategori OKU.
 - Menyelaras penyediaan pengangkutan (jika perlu) bagi sesi peperiksaan akhir pelajar.
 - Menyenaraikan peralatan khas yang diperlukan pelajar OKU semasa peperiksaan dan mengemukakan kepada Unit Peperiksaan setelah perbincangan bersama pihak fakulti/pusat.
 - Bagi keperluan perkhidmatan khas semasa urusan peperiksaan seperti Pencatat/Jurutulis atau Jurubahasa isyarat.
 - Memeriksa peralatan khas peperiksaan bagi setiap sesi peperiksaan akhir bagi memastikan peralatan tersebut berfungsi dengan baik ketika peperiksaan.
- (iv) Unit Peperiksaan hendaklah memastikan pelaksanaan urusan peperiksaan akhir pelajar OKU seperti berikut:
 - Menyediakan peralatan khas yang bersesuaian dan munasabah bagi urusan peperiksaan akhir pelajar OKU berdasar permohonan fakulti dan PPI sebagai contoh di Lampiran B.
 - Sekiranya berlaku masalah teknikal pada peralatan khas ketika pelajar OKU sedang menjawab soalan peperiksaan, masa tambahan akan diberikan kepada pelajar tersebut.

1.2 TUGASAN KULIAH

a) Penilaian Berterusan

- (i) Pelajar OKU boleh diberi kelonggaran masa untuk menyerahkan tugas dalam tempoh yang munasabah, tetapi mestilah sebelum minggu peperiksaan bermula.
- (ii) Penyesuaian bentuk penilaian berterusan atau ujian berdasarkan keupayaan pelajar.
- (iii) Pelajar OKU pembelajaran dibenarkan menyiapkan tugas kuliah dan pensyarah boleh membuat pentaksiran alternatif/setara (equivalent)/sumatif sama ada dalam bentuk peta minda, dalam bentuk grafik, rakaman suara atau rakaman video dengan syarat hasil tugas tersebut disertakan dengan fakta, huraian serta contoh yang tepat.
- (iv) Pelajar boleh berunding dengan pensyarah berkenaan bentuk tugas dan tempoh penghantaran tugas atau penilaian (ujian, kuiz, kerja berkumpulan dan lain-lain) sepanjang semester yang lebih fleksibel.

b) Ujian Penilaian

- (i) Kuiz atau ujian yang dijalankan secara dalam talian perlu mengambil kira keperluan pelajar OKU seperti laman sesawang yang berasaskan sistem atau perisian yang sesuai dengan keupayaan OKU dari masa ke masa.
- (ii) Pihak pensyarah yang terlibat perlulah menyediakan kaedah penilaian alternatif sekiranya kuiz atau ujian dalam talian tidak dapat diakses oleh pelajar OKU. Sila rujuk Perkara 1.4 dan Perkara 1.5 dalam bahagian D tentang pilihan bentuk soalan serta kaedah menjawab bagi kuiz atau ujian yang dijalankan.
- (iii) Pensyarah terbabit hendaklah mendapatkan kemudahan atau perkhidmatan yang diperlukan oleh pelajar OKU daripada Unit Peperiksaan dengan kerjasama pihak PPI.

1.3 MASA TAMBAHAN

- (i) Pelajar OKU layak dan dipertimbangkan masa tambahan kaedah penilaian berdasarkan syarat- syarat kelayakan yang telah ditetapkan.
- (ii) Pelajar OKU sementara layak memohon dipertimbangkan masa tambahan kaedah penilaian berdasarkan syarat-syarat yang ditetapkan.
- (iii) Formula masa tambahan mengikut kategori pelajar OKU yang dinyatakan:

BENTUK SOALAN PEPERIKSAAN AKHIR/PENILAIAN BERTERUSAN/TUGASAN						
Jenis Kecacatan	Kualitatif (Esei & Struktur)			Pengiraan, Jadual Kompleks & Gambar Rajah		
	Kadar Anggaran	Normal	*Tempoh Cadangan	Kadar Anggaran	Normal	*Tempoh Cadangan
Penglihatan	30%	3 jam	3 jam 54 minit	50%	3 jam	4 jam 30 minit
Pembelajaran	30%	3 jam	3 jam 54 minit	75%	3 jam	5 jam 15 minit
Mental	30%	3 jam	3 jam 54 minit	75%	3 jam	5 jam 15 minit
Fizikal <i>(kudung kedua-dua belah tangan / memiliki pergerakan tangan yang terhad)</i>	50%	3 jam	4 jam 30 minit	50%	3 jam	4 jam 30 minit
Pendengaran dan penglihatan	50%	3 jam	4 jam 30 minit	75%	3 jam	5 jam 15 minit
Pelbagai	75%	3 jam	5 jam 15 minit	75%	3 jam	5 jam 15 minit

* Tertakluk kepada pertimbangan munasabah fakulti/pusat melalui Mesyuarat Fakulti (MF)

* Perincian bagi Sub Kategori Bagi Jenis Kecacatan Pembelajaran dan Mental adalah seperti di Lampiran A

*Rehat boleh diberikan kepada pelajar OKU dengan tempoh masa yang munasabah

1.4 PILIHAN FORMAT DAN MEDIUM SOALAN

- (i) Unit Peperiksaan hendaklah mengeluarkan notis kepada fakulti/pusat terlibat bagi mengumpulkan maklumat berhubung pilihan bentuk soalan dan/atau akomodasi yang diperlukan pada gambar rajah / jadual yang kompleks dalam kalangan pelajar OKU tidak lewat daripada minggu ketiga (3) pada setiap semester.
- (ii) Pihak fakulti/pusat hendaklah menyerahkan maklumat yang diminta dalam tempoh yang telah ditetapkan oleh Unit Peperiksaan.

- (iii) Unit Peperiksaan hendaklah menyediakan format soalan berdasarkan keperluan setiap pelajar OKU.
- (iv) Pelajar OKU boleh memilih soalan peperiksaan dalam format yang bersesuaian sebagai contoh cetakan biasa / cetakan besar / audio / video / khidmat pembaca /khidmat jurutulis/ elektronik / aplikasi penterjemah (*translation app*) mengikut keperluan pelajar OKU tersebut.
- (v) Semua format dan bahan penilaian atau peperiksaan akhir perlulah menepati standard **Universal Design for Learning in Higher Education*.
- (vi) Pelajar OKU boleh memohon untuk mendapatkan khidmat pembaca soalan atau/dan jurutulis jawapan kepada fakulti / pusat sesuai dengan kategori OKU Permohonan tersebut perlu dimaklumkan kepada Unit Peperiksaan bagi persediaan lokasi peperiksaan.

1.5 PILIHAN FORMAT DAN MEDIUM MENJAWAB

- (i) Unit Peperiksaan hendaklah mengeluarkan notis kepada fakulti/pusat yang terlibat bagi mengumpulkan maklumat berhubung pilihan kaedah menjawab oleh pelajar OKU, tidak lewat daripada minggu ketiga (3) pada setiap semester.
- (ii) Pihak fakulti/pusat hendaklah menyerahkan maklumat yang diminta dalam tempoh satu (1) minggu dari tarikh notis tersebut diterima.
- (iii) Pelajar OKU dibolehkan untuk menjawab soalan peperiksaan sama ada menggunakan peralatan bantuan/teknologi pendidikan atau khidmat jurutulis/pembaca langsung berdasarkan keperluan pelajar OKU tersebut.
- (iv) Pelajar OKU dibolehkan untuk ditempatkan di dalam bilik-bilik berasingan mengikut kaedah menjawab pilihan mereka (sekiranya perlu). Cadangan ruang alternatif adalah seperti di Lampiran D.
- (v) Pelajar OKU penglihatan yang menjawab soalan peperiksaan dengan menggunakan *screen reader* haruslah dibekalkan dengan perisian yang bersesuaian dalam komputer riba yang disediakan kepada pelajar OKU terbabit.
- (vi) Pembantu peperiksaan harus memastikan komputer riba berada dalam keadaan sedia dengan membuka *screen reader* tersebut sebelum sesi menjawab dimulakan. Hal ini bertujuan mengelakkan sebarang masalah yang akan berlaku ketika pelajar OKU sedang menjawab soalan peperiksaan

1.6 PENILAIAN DAN PEMARKAHAN

- (i) Pertimbangan khas diberi kepada pelajar OKU supaya penilaian adalah berdasarkan fakta, bukti dan contoh-contoh tepat, atau penerangan bersesuaian yang boleh diterima oleh Jawatankuasa Peperiksaan Fakulti dan bukanlah hanya berdasarkan pengolahan bahasa semata-mata.

1.7 PENGANGKUTAN SEMASA TEMPOH PEPERIKSAAN AKHIR

- (i) Pelajar OKU yang mempunyai ketidakupayaan fizikal dan penglihatan yang memerlukan khidmat pengangkutan perlu memaklumkan kepada Penasihat Akademik (PA) atau pihak pentadbir fakulti dan pihak PPI tentang jadual peperiksaan bagi tujuan urusan pengangkutan pergi dan balik dari asrama pelajar ke tempat peperiksaan. Pemakluman tersebut hendaklah dihantar selewat-lewatnya minggu ke sepuluh (10) pada setiap semester.
- (ii) Pihak PPI hendaklah memastikan semua pelajar OKU yang terlibat menghantar jadual peperiksaan masing-masing kepada PA.
- (iii) Sekiranya berlaku perubahan jadual peperiksaan, Unit Peperiksaan perlulah memaklumkan pindaan tersebut kepada pihak PPI untuk disampaikan kepada pelajar OKU yang terlibat.
- (iv) Kemudahan pengangkutan adalah seperti di Lampiran E.

1.8 SKRIP JAWAPAN PELAJAR OKU PENGLIHATAN

- (i) Fakulti dan Unit peperiksaan menguruskan proses transliterasi skrip jawapan pelajar OKU penglihatan daripada tulisan Braille ke tulisan Roman.

1.9 PERTIMBANGAN KHAS LAIN

- (i) Pelajar OKU dibenarkan untuk membuat permohonan dengan pengesahan melalui PPI kepada TNCA&A bagi mendapatkan pertimbangan khas, iaitu keperluan lain selain daripada yang dinyatakan di atas dengan sokongan dokumentasi iaitu Surat permohonan rasmi (lengkap dengan butiran diri seperti nama penuh, nombor kad matrik pelajar, fakulti/pusat serta sebab-sebab yang munasabah); dan Surat pengesahan / sokongan daripada pegawai perubatan yang bertauliah.
- (ii) Dibaca sekali dengan peraturan akademik bagi pelajar Sarjana Muda (*Undergraduate*) dan Lulusan Ijazah (*Postgraduate*).

BAHAGIAN E

PERKHIDMATAN DAN KEMUDAHAN UNTUK PELAJAR OKU

1.1 PERKHIDMATAN SKIM PELAJAR BEKERJA OKU DAN PEGAWAI/PEMBANTU PENYELIDIK BAGI PELAJAR OKU ATAU RAKAN PENDAMPING

- (i) Pihak PPI akan melantik Rakan Pendamping bagi memberikan perkhidmatan kepada pelajar OKU seperti pembaca, penyalin langsung, jurubahasa isyarat dan pencatat nota/jurutulis melalui Tabung Amanah Perkhidmatan PPI dengan kadar berdasarkan perkhidmatan pelajar di universiti.
- (ii) Bagi Skim Pelajar Bekerja (SPB) Pra siswazah kadar bayaran adalah mengikut kadar semasa per jam untuk kerja perkeranian , kerja teknikal dan maksimum tempoh bekerja 200 jam per semester iaitu berdasarkan kadar yang telah ditetapkan oleh pihak Universiti sepertimana kadar dibawah JHEPA.
- (iii) Bagi Skim Pelajar Bekerja (SPB) Pascasiswazah kadar bayaran adalah mengikut kadar semasa per jam bagi Sarjana dan Doktor Falsafah untuk kerja perkeranian / teknikal dan tiada tempoh bekerja 200 jam per semester iaitu berdasarkan kadar yang telah ditetapkan oleh pihak Universiti sepertimana kadar dibawah JHEPA.
- (iv) Pelajar OKU peringkat pascasiswazah yang mengikuti program Sarjana / Doktor Falsafah secara mod campuran atau penyelidikan boleh mendapatkan khidmat pembantu penyelidik bagi membantunya dalam urusan penyelidikan atau penulisan tesis.

BAHAGIAN F

BIASISWA DAN BANTUAN KEWANGAN

1.1 PPI SEBAGAI PERANTARA

- (i) Pihak PPI dan Unit Basiswa JHEPA hendaklah menjadi perantara bagi pelajar OKU dengan pihak penaja.

Bantuan pelajar OKU diberikan kepada pelajar UMPSA yang mempunyai kad OKU yang sah dan diberikan sekali sepanjang pengajian (bantuan *one off*) sebanyak RM300. Permohonan adalah terbuka sepanjang tahun untuk pelajar memohon.

Program Penajaan Kementerian Pendidikan Tinggi (KPT) iaitu Bantuan Kewangan Orang Kurang Upaya (BKOKU) kepada semua kategori OKU yang mengikuti pengajian di Universiti Awam dengan syarat permohonan yang telah ditetapkan oleh KPT. Permohonan serta laporan kewangan perlu dikemukakan oleh PPI.

UMPSA melalui PA,JHEAA menyediakan Skim Insentif Biasiswazah (basiswa/bantuan kewangan) yang juga ditawarkan kepada OKU pascasiswazah seperti berikut:

- a. Basiswa Naib Canselor
- b. DRS Jom Sambung PhD
- c. MRS Jom Sambung Master
- d. Skim Mahasiswa Holistik
- e. Skim Insentif Penyeliaaa
- f. Skim Pembantu Pengajar

PA,JHEAA juga menyediakan Bantuan Kewangan Khas kepada pelajar Pascasiswazah. Pelajar perlu memohon dan bantuan diberi sekali setahun untuk setiap tahun.

- (ii) Bantuan dan khidmat sokongan lain adalah berdasarkan pelawaan dan tawaran yang diumumkan oleh pihak Unit Basiswa JHEPA yang berkuatkuasa dari masa ke semasa.

BAHAGIAN G

BENTUK SOKONGAN LAIN

1.1 Khidmat Kaunseling

- (i) Pusat Sejahtera hendaklah menyediakan Pegawai Psikologi bertauliah yang mampu berbahasa isyarat tertakluk kepada keperluan semasa.
- (ii) Segala jenis perkhidmatan kaunseling seperti sesi individu, sesi kelompok dan sesi bimbingan adalah terpakai kepada semua pelajar termasuk pelajar kategori OKU. Pelajar boleh menghubungi Pegawai Psikologi yang dibahagikan mengikut fakulti masing-masing.

1.2 SLOT SUAI KENAL INKLUSIF

- (i) Pihak PPI dan pelajar OKU senior hendaklah bekerjasama dalam menganjurkan sesi Slot Suai Kenal Inklusif kepada pelajar OKU baharu.
- (ii) Pihak PPI hendaklah mendapatkan pelepasan untuk pelajar OKU yang terlibat bagi membantu pihak PPI mengadakan Slot Suai Kenal Inklusif agar berlangsung dengan baik dan lancar.
- (iii) Pengisian Slot Suai Kenal Inklusif dibahagikan kepada dua (2) peringkat iaitu peringkat pertama dan peringkat kedua.
- (iv) Pengisian Slot Suai Kenal Inklusif pada peringkat pertama perlu dilakukan sekurang-kurangnya dua (2) kali semasa Minggu Induksi Pelajar (MINDS). Namun demikian, jumlah Slot Suai Kenal Inklusif yang dijalankan bergantung kepada keperluan dari semasa ke semasa.
- (v) Pengisian Slot Suai Kenal Inklusif perlu dilakukan secara berfokus mengikut jenis kecacatan dan program pengajian setiap pelajar OKU yang terbabit.
- (vi) Pihak PPI hendaklah bekerjasama dengan pihak pengurusan kolej kediaman UMPSA yang terlibat bagi penempatan pelajar OKU dalam merangka jadual Slot Suai Kenal Inklusif peringkat pertama untuk pelajar OKU.
- (vii) Taklimat yang komprehensif tentang perkhidmatan ini perlu dilakukan sebelum sesi pengajian bermula, dengan melibatkan semua pihak yang terbabit.

- (viii) Pegawai PPI perlu memberikan pemakluman secara bertulis kepada pihak pengurusan tertinggi di PTJ yang terlibat (fakulti / pusat / kolej kediaman / perpustakaan). Pemakluman berkenaan pelaksanaan Slot Suai Kenal Inklusif hendaklah diberi dalam tempoh masa satu (1) bulan sebelum bermulanya Minggu Induksi Pelajar (MINDS). Satu (1) salinan pemakluman tersebut juga perlu diberikan kepada penyelaras (PJKU) yang telah dilantik di PTJ yang terbabit.

BAHAGIAN H PERUNTUKAN AM

Semua kaedah pelaksanaan yang dicatatkan dalam Peraturan dan Panduan Akademik hendaklah dipatuhi. Senat berhak untuk meminda sebarang peruntukan dalam Peraturan dan Panduan Akademik ini dari semasa ke semasa.

Lampiran A

Perincian Jenis Kecacatan Bagi Kategori OKU, Pembelajaran dan Mental

Kurang Upaya Pembelajaran

BIL	SUB KATEGORI	KETERANGAN
1.	<i>Global Developmental Delay</i> (GDD) <ul style="list-style-type: none">- Ringan- Sederhana- Teruk	Keadaan di mana berlaku perkembangan lewat sekurang-kurangnya dua (2) standard deviation dalam sekurang-kurangnya dua (2) domain samada gross motor/fine motor, speech/language, cognition, social/personal atau activities of daily living bagi pemohon berumur kurang dari lima (5) tahun
2.	Sindrom Down <ul style="list-style-type: none">- Ringan- Sederhana- Teruk	Berpunca dari kecelaruan kromosom yang terlebih iaitu pada kromosom 21
3.	<i>Attention Defisit Hyperactivity Disorder</i> (ADHD) <ul style="list-style-type: none">- Ringan- Sederhana- Teruk	Kesulitan sepanjang hayat yang melibatkan tahap tumpuan serta kawalan impuls
4.	Autisme (<i>Autisme Spectrum Disorder</i>) <ul style="list-style-type: none">- Ringan- Sederhana- Teruk	Autisme merupakan gangguan neurologi yang memberikan impak negatif kepada kanak-kanak dari segi kemahiran interaksi sosial dan imaginasi
5.	Intelektual <ul style="list-style-type: none">- Ringan- Sederhana- Teruk	Kurang Upaya Intelektual merupakan kekurangan dari segi fungsi intelek (terencat akal/ <i>mental retardation</i>) bagi kanak-kanak berumur lima (5) tahun ke atas
6.	<i>Specific Learning Disability</i> (Specific LD)	Dyslexia: Perbezaan cara otak berfikir dalam menghubungkan simbol visual dan bunyi seterusnya mengalami kesukaran membaca, menulis, memahami, mengeja dan mengira Dyscalculia: Keadaan yang mempengaruhi keupayaan pemohon menguasai/memperoleh kemahiran arimetik

		Dysgraphia: Keadaan yang mempengaruhi kemampuan skill motor halus pemohon seterusnya mendatangkan kesulitan membentuk huruf, menulis dan lain-lain
--	--	---

Kurang Upaya Mental

BIL	SUB KATEGORI	KETERANGAN
1.	<i>Organic Mental Disorder</i> yang serius dan kronik	<ul style="list-style-type: none"> - <i>Dementia in Alzheimer's disease</i> - <i>Vascular dementia</i> - <i>Other mental disorders due to brain damage and dysfunction and to physical disease</i>
2.	<i>Schizophrenia, Schizotypal and Delusional Disorders</i>	<ul style="list-style-type: none"> - <i>Schizoaffective Disorders</i> - <i>Persistent Delusional Disorder; and</i> - <i>Other non organic psychotic disorders</i>
3.	<i>Mood Disorder</i>	<ul style="list-style-type: none"> - <i>Bipolar affective disorder;</i> - <i>Recurrent depressive disorder;</i> - <i>Persistent mood disorders;and</i> - <i>Other mood disorders</i>
4.	Severe Anxiety Disorder	<ul style="list-style-type: none"> - <i>Phobic Anxiety Disorders (Fobia),</i> - <i>Panic Disorder;</i> - <i>Generalized Anxiety Disorder;</i> - <i>Mixed anxiety and depressive disorder;</i> - <i>Obsessive Compulsive Disorder (OCD)</i>

Lampiran B

Peralatan Dan Bantuan Khas Pelajar OKU Bagi Urusan Pembelajaran, Pengajaran, Peperiksaan Akhir dan Penilaian

- 1) Peralatan bantuan sokongan / perkhidmatan
- 2) Peralatan teknologi pendidikan
- 3) Komputer dengan perisian pembaca skrin (*screen reader*)
- 4) Cetak besar (*large print*)
- 5) Kanta pembesar/kanta pembesar elektronik dan perakam suara (*voice recorder*)
- 6) Pelajar dengan masalah penglihatan menggunakan perisian Jaws untuk menjawab soalan dan dibantu oleh pembantu pembaca / jurutulis dari kalangan pensyarah / pelajar pasca siswazah yg dilantik oleh fakulti
- 7) Komputer Riba
- 8) Perakam suara
- 9) Lain-lain peralatan yang berkaitan

Lampiran C

Contoh Ilustrasi Infrastruktur OKU Di Bilik Kuliah Serta Bangunan Fakulti/Pusat

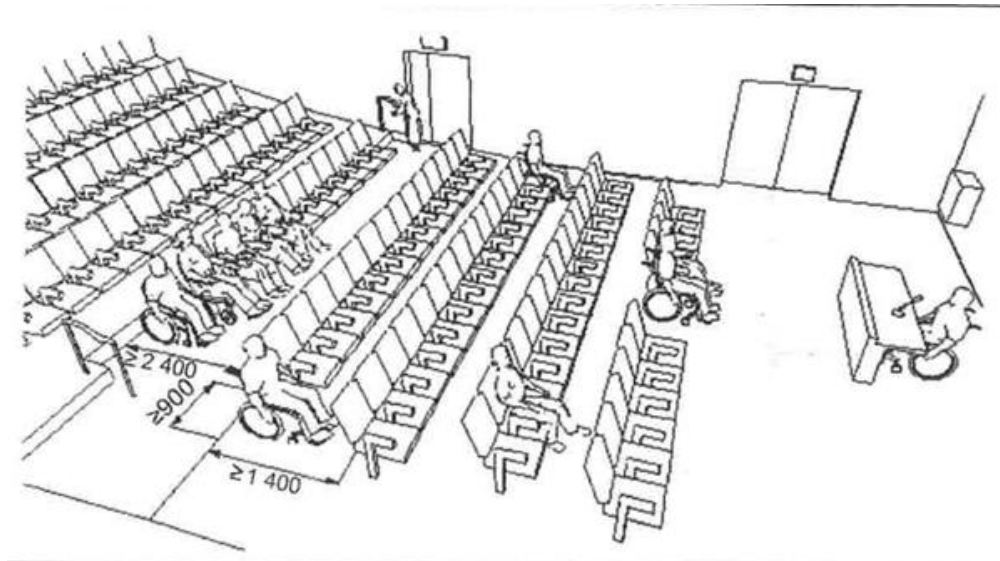

Rajah 1: Ruang Bagi OKU Berkerusi Roda (MS 1184:2014 muka surat 85)

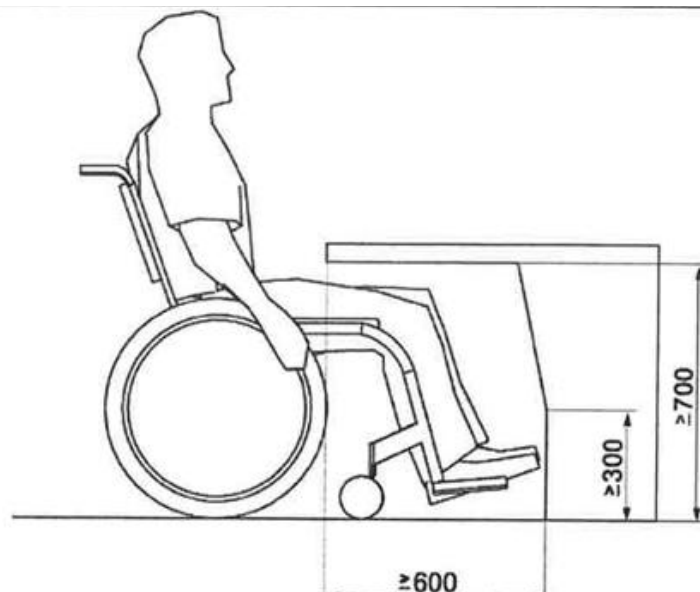

Rajah 2: Ukuran Meja Bersesuaian Bagi OKU Berkerusi Roda
(MS 1184:2014 muka surat 82)

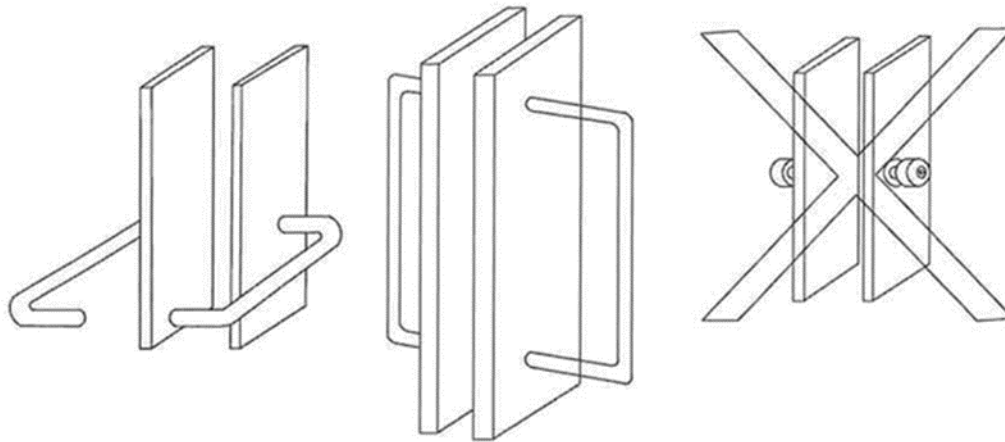

Rajah 3: Pemegang Pintu yang Disyorkan (MS 1184:2014 muka surat 124)

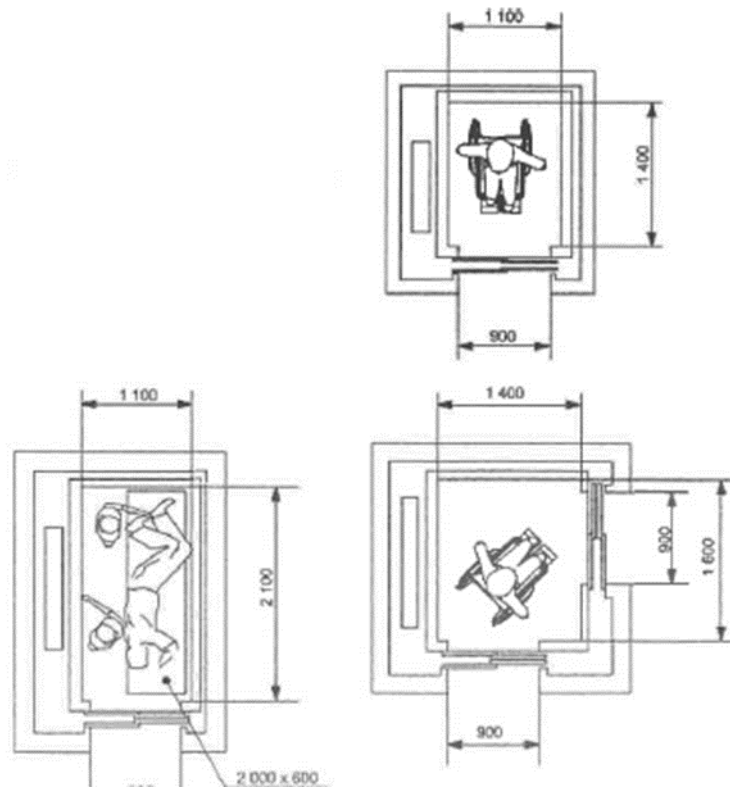

Rajah 4: Ukuran Lif yang Disyorkan (MS 1184:2014 muka surat 59)

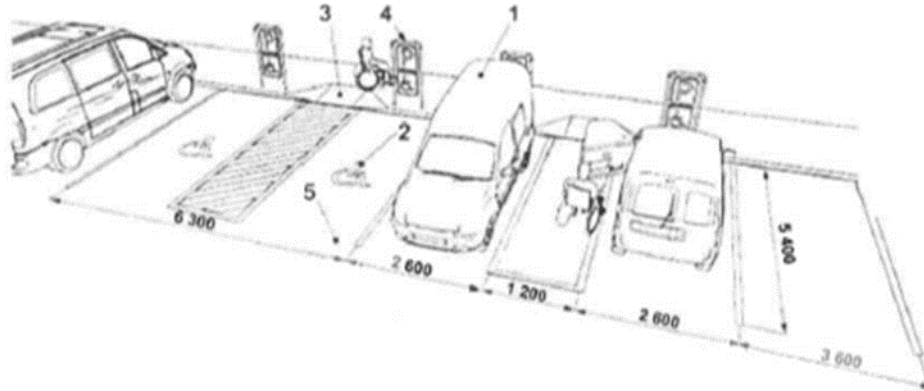

Rajah 5: Parkir OKU (MS 1184:2014 muka surat 24)

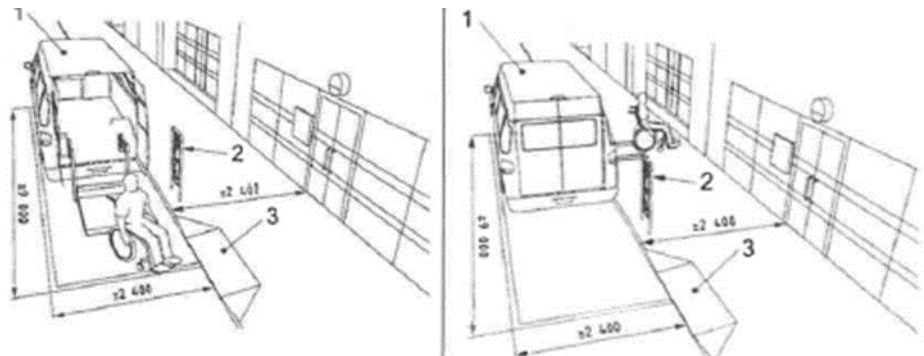

Rajah 6: Ruang Letak Kereta Yang Dikhaskan Di Sepanjang Kaki Lima (MS 1184:2014 muka surat 25)

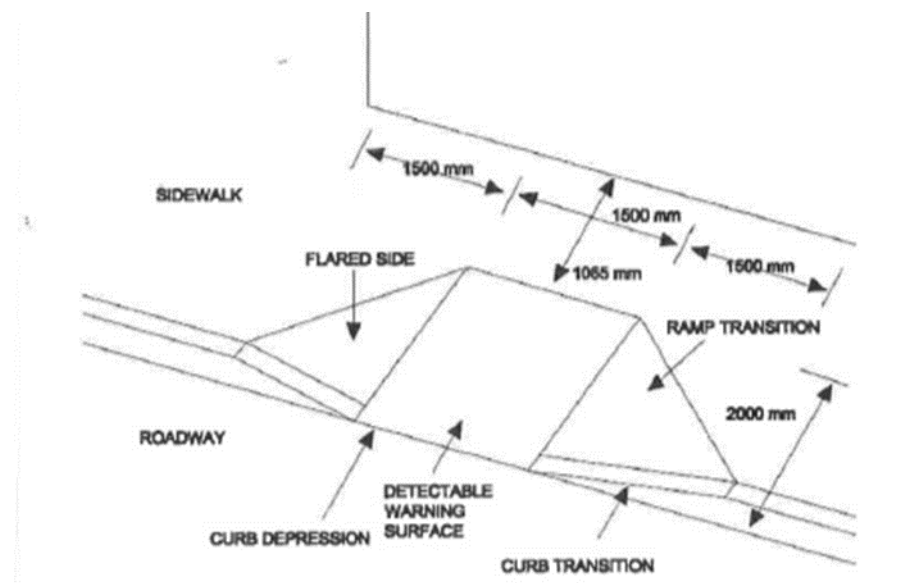

Rajah 7: Lereng Landai Kaki Lima (MS 1184:2014 muka surat 27)

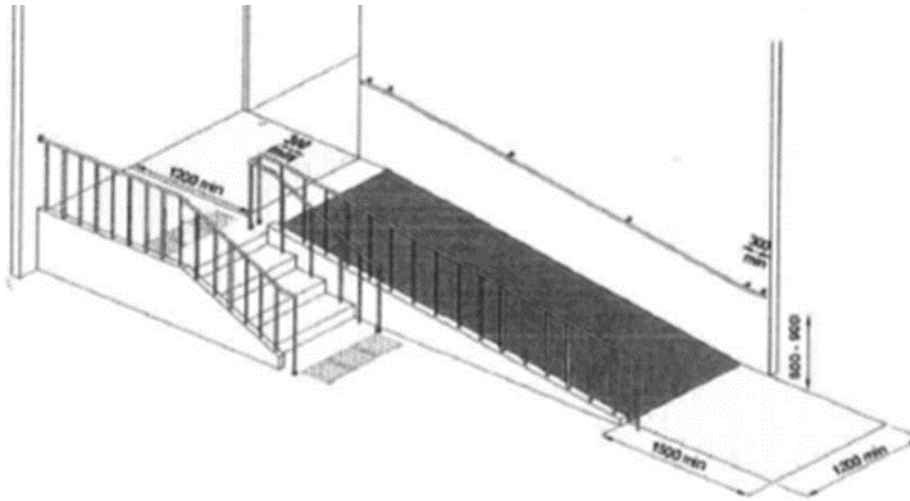

*Rajah 8: Lereng Dengan Laluan Bertangga Sebagai Alternatif
(MS 1184:2014 muka surat 39)*

Lampiran D

Cadangan Ruang Alternatif Bagi Bagi Penempatan Pelajar OKU Untuk Menjawab Peperiksaan



Rajah 9: Bilik Seminar Perpustakaan UMPSA Pekan



Rajah 10: Bilik Latihan Inklusif di Perpustakaan UMPSA Pekan



Rajah 11: Bilik Mesyuarat di Perpustakaan UMPSA Gambang

Lampiran E

Pengangkutan Semasa Tempoh Peperiksaan Akhir



Rajah 12: Van Mobiliti OKU

